

サウンドフェスタ2026

SOUND FESTA 2026 **30th**

<https://sound-festa.com>

2026年7月1日(水) 10:00~18:00
2026年7月2日(木) 10:00~17:30

グランキューブ大阪(大阪国際会議場)
5階メインホール・メインロワイエ

協賛：大阪オーディオフェア実行委員会
(公社)日本舞台音響家協会
出展関係各社
主催・運営：サウンドフェスタ運営事務局

ごあいさつ

ようこそ サウンドフェスタ2026へのご来場、誠にありがとうございます
おかげさまで『サウンドフェスタ』は、今回で30回目の開催を迎えることとなりました
これもひとえにご来場の皆様、関係各社様のご支援ご協力の賜物と誠に感謝する次第です

昨年2025年は、同会場10階フロアでの開催でしたが
その折、たくさんの方々にご来場を頂き、盛況のうちに終了することができました

本年は大展示会をはじめホールでの大型スピーカー試聴会、展示即売会と
サウンドフェスタ定番の企画をメインに、ご好評を頂いておりましたセミナーの
プログラムを再開し、より充実した内容で開催できる運びとなりました

この機会に日頃よりご関心、ご興味の機器を

見て、聴いて、触れて

比較、検討して頂き、皆様方の日常業務に、またシステムアップの手助けとして
少しでもお役に立てれば幸いに存じます

今回も出展関係各社様の積極的なご協力と
大阪オーディオフェア実行委員会様（公社）日本舞台音響家協会様のご協賛を頂いての開催となりました
開催に際し、本趣旨にご賛同頂きました関係各社様に対し改めて厚くお礼を申し上げます
また限られた時間内での進行、運営のため不行届きな点もあろうかと存じます
今後の課題とさせていただきますので当イベントにつきましてご意見ご要望、お叱り等ございましたら
サウンドフェスタホームページ上にごございます『お問い合わせ』フォームよりご意見をご寄稿ください
今後の運営改善、企画運営の参考とさせていただきます
開催内容をより充実したものにす為に鋭意努力して参ります

このたびの催しを通じ、皆様の親睦がさらに深まることを祈念し、ご挨拶とさせていただきます

2026年7月
サウンドフェスタ運営事務局

5階 展示小間

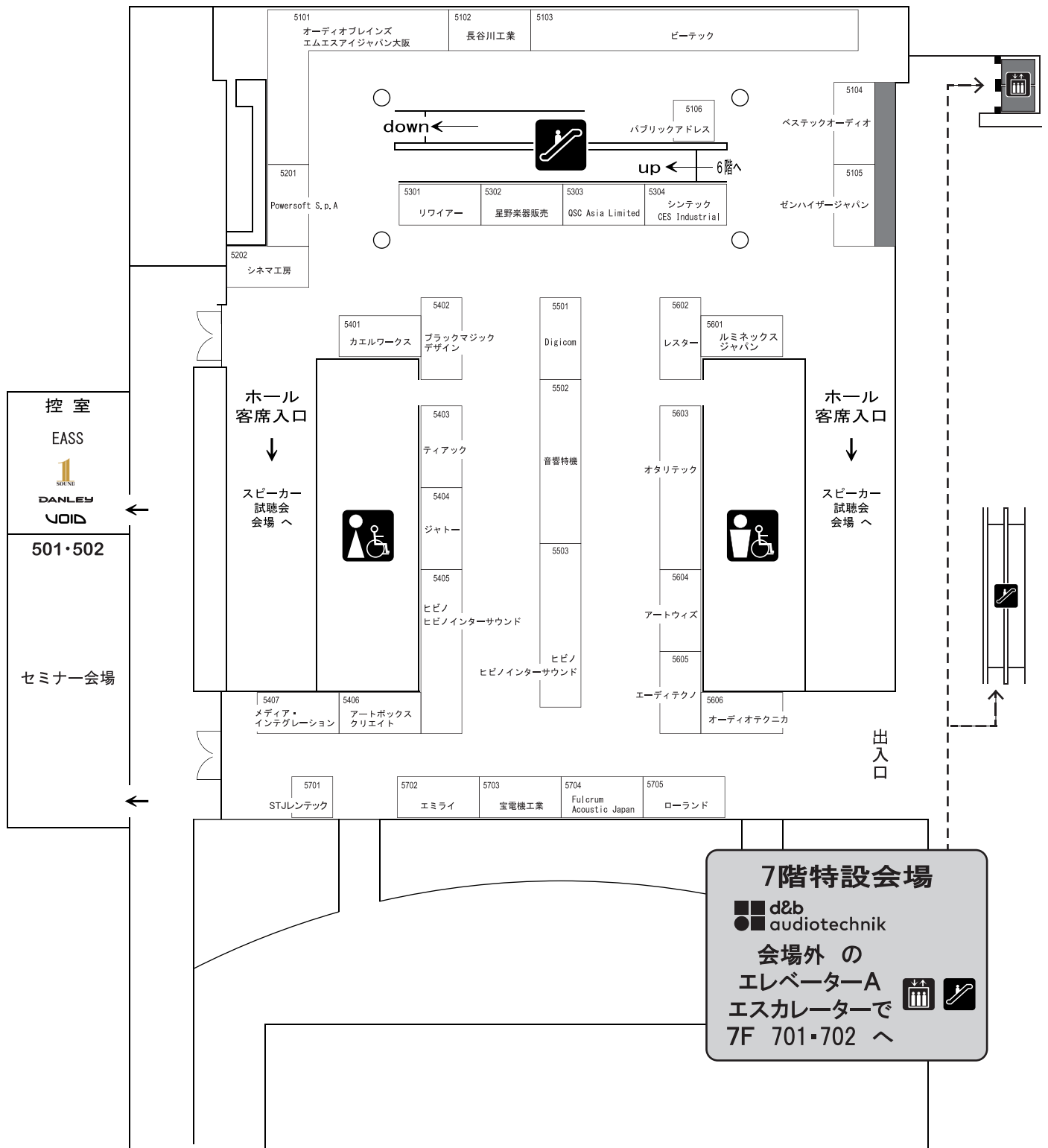

6階 展示小間

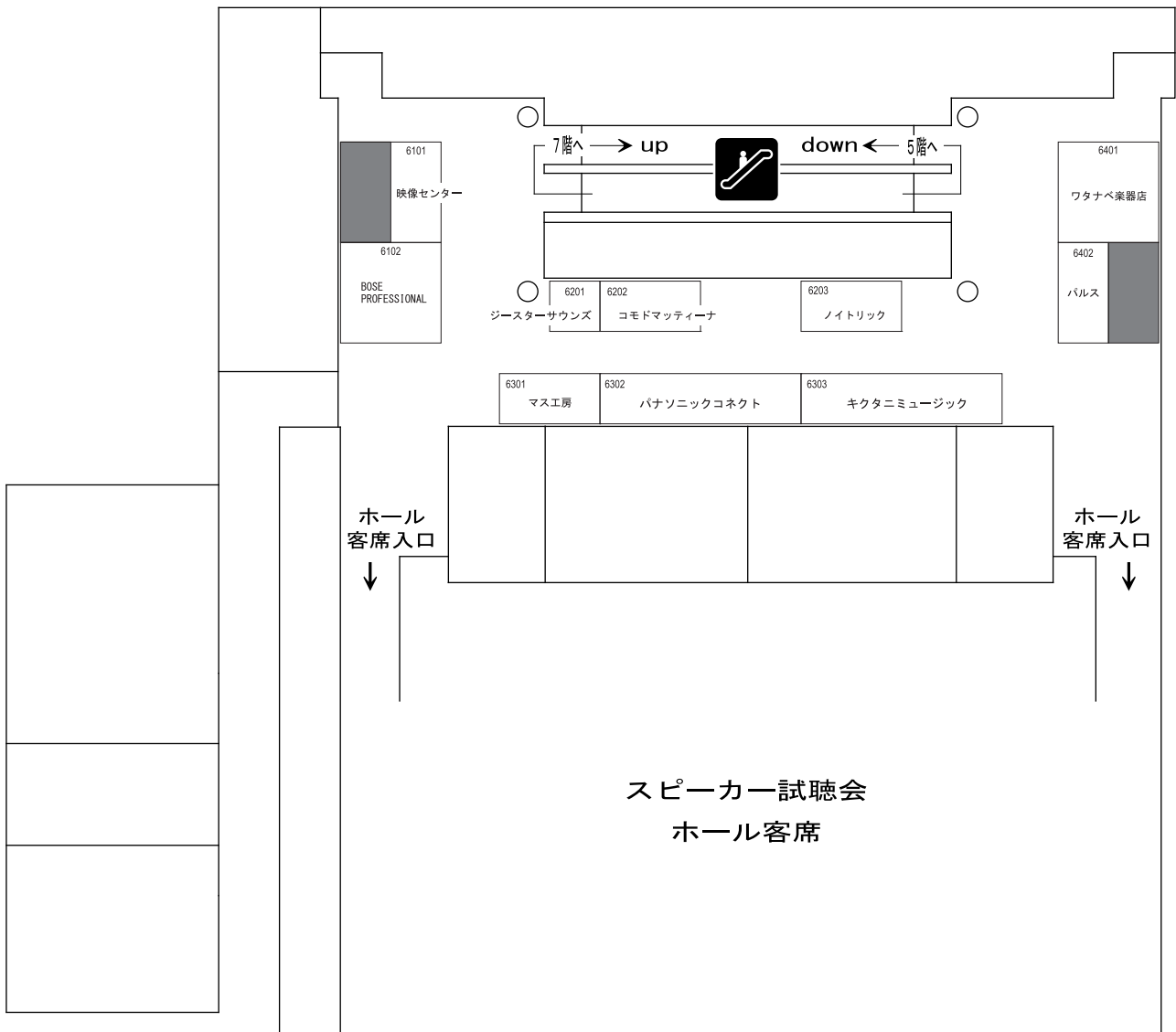

7階 展示小間

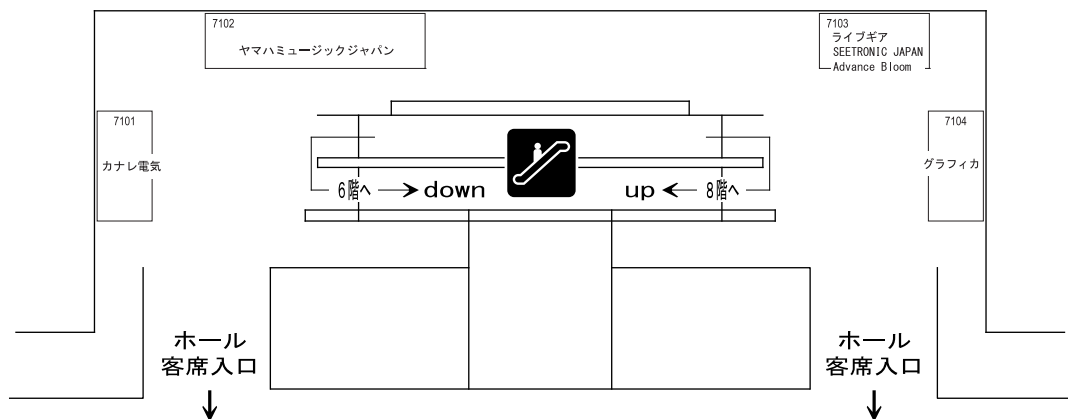

個室展示

会場：5階 控室

TSSL group

株式会社EASS / 株式会社イーストオーディオ

世界基準のサウンドを日本へ

1 SOUND、Danley Sound Labs、Void Acoustics の
最新ソリューションを展示

ホテル・商業施設・ラウンジ・ナイトライフ

イベント空間向けの新しい音響提案をご紹介します。

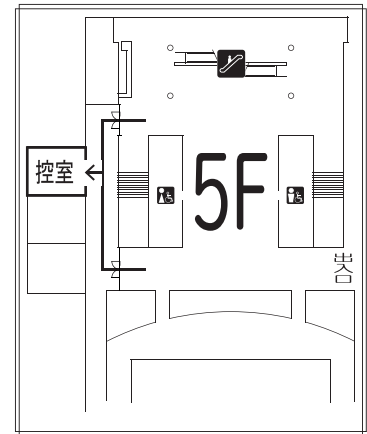

1
SOUND

DANLEY

VOID

会場：7階 会議室701・702

■ ■ d&b
● ■ audiotechnik

ディーアンドビー・オーディオテック・ジャパン株式会社

今年は、新たにラインナップに加わった
小型多目的ポイントソースラウドスピーカー
「U-Series」の試聴会を特設デモブースにて開催いたします
U-Seriesは、コンパクトなサイズでありながら
優れた音響性能と、これまでにないシステム構成
の自由度を実現した革新的なポイントソース
ラウドスピーカーです。固定設備から
モバイル用途まで幅広いアプリケーション
に対応し、さまざまな空間や運用要件に
柔軟に適応します。試聴を通じて、その自然で
明瞭なサウンドをぜひご体感ください。
また、特設デモルームには d&b Soundscape システムを
設置し、イマーシブサウンドの体験デモも実施いたします

d&b audiotechnik のイベントは
事前予約優先となります。

当日の残席数は会場でご確認ください

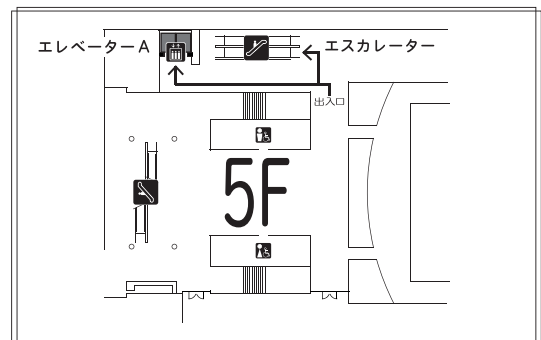

展示会場外 の
エレベーターA または
エスカレーター で
5階から7階へ

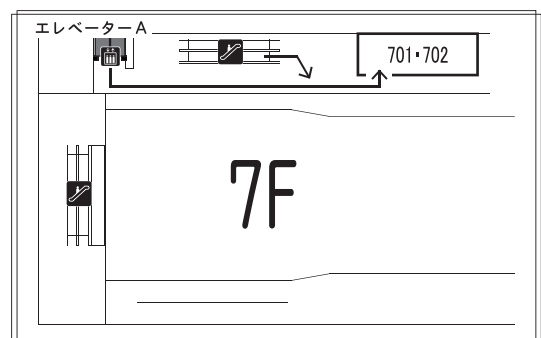

開始時間	出展社	内 容	所要時間
10:30	ベストックオーディオ(株)	L-ACOUSTICS / MIDAS HERITAGE-D Experience L-Acoustics: 現代のラインソースの基礎「WST」を発表した1992年から最新技術までの足跡を同社の歴史と共に辿ります。ライブシーンに革命を起こし続ける技術の真髄が学べます ----- MIDAS: 歴史に刻まれるMidasサウンドと、マルチタッチスクリーンによる新世代のワークフロー。最新コンソール「HD96-24」と「HD96-AIR」が現場で求められる理由を技術的側面からご紹介します 講師: ベストックオーディオ(株) CEO 尾崎 隆行 氏 APチーム 小嶺 秀治 氏	30分
		1.2GHz帯モデル発売 EW-DXシリーズが現場にもたらず運用メリット Sennheiser のEW-DXシリーズが現場運用にもたらず具体的な利点について詳しく解説します 混信リスクの低減、多チャンネル運用の容易さ、遠隔監視・制御による管理効率の向上など 「なぜ今1.2GHz帯なのか」「EW-DXを導入すると何がかわるのか」を 実践的な視点からわかりやすくお伝えする内容です 講師: ゼンハイザージャパン(株) 山崎 元輝 氏	30分
11:30	ゼンハイザージャパン(株)	Smaart v9 セミナー 業界標準の音響測定ソフトウェア「Smaart v9」の基本操作と最新機能を紹介するセミナーです 前半では、Smaart v9のセットアップからRTA、Transfer Functionなど基本的な測定手順を実機を交えて解説します 後半では、v9で追加された新機能の概要をご紹介します 講師: 音響特機(株) 技術推進二部サウンド技術課 鈴木 淳一 氏	60分
13:00	ヒビノインターサウンド(株)	新製品 SLX-D+(B帯ワイヤレス)製品紹介 今年の3月に発売されたばかりのSLX-D+シリーズをご紹介します 前SLX-Dシリーズとの一番の違いであるShowLink Ease機能(2.4G通信を使った送信機のリモートコントロール)により周波数変更時の再赤外線シンクが不要になるだけでなく簡易的な電波干渉自動回避も可能になりました 他にも便利な新機能を徹底解説いたします 講師: シュア・ジャパン(株) 営業部 山上 耕平 氏	30分
		ライブサウンドの新定番 Waves LV1コンソールで変わるライブミックスの現在地 Waves LV1 コンソールとWavesプラグインを活用した、ライブミックスの実践セミナーを開催 実際に現場でLV1を運用しているユーザーをゲストに迎え、プラグインを活用した音作りやシステム構築、現場オペレーションをリアルに解説します 実機デモを交えながら、ライブでプラグインを使うライブサウンドのワークフローの変化をご体感いただけます 講師: シュア・ジャパン(株) マーケット・デベロップメント部 井上 直行 氏	60分
15:00	ローランド(株)	現場の省力化をサポートする、ローランド4K対応新製品セミナー ローランドは、コンパクトな本体に柔軟性の高い入出力を備えた4K/60p HDR対応ビデオ・スイッチャー「V-1-4K」を新発売しました 4Kカメラ1台でマルチカメラ演出を実現するROI専用モードをはじめ、現場の省力化をサポートするさまざまな機能をご紹介します 講師: ローランド(株) 伊藤 美幸 氏	30分
15:30	ヒビノインターサウンド(株)	WMASが実現する革新的なワイヤレスプランニングと Shure - WMAS製品のご紹介 次世代のデジタル伝送技術であるWMASテクノロジーとは何か、デジタルブロードバンド伝送技術により将来のワイヤレスマイク運用はどのように変わるのか 革新的なWMAS技術の概要とWMAS技術を搭載するアドバンスド・デジタル・インイヤーモニタリングシステム「AXT Digital PSM」をご紹介します 講師: シュア・ジャパン(株) マーケット・デベロップメント部 井上 直行 氏	60分
16:30	ヒビノインターサウンド(株)	ALLEN & HEATH新製品紹介「SQ+」 イギリスの老舗コンソールメーカーALLEN & HEATHより、デジタルミキサーSQシリーズの上位機種「SQ5+/SQ6+/SQ7+」が5月に発表されました 新規追加されたプロセッシングやFX、従来のモデルから変わらず引き継がれている性能なども含め解説します 講師: ヒビノインターサウンド(株) 飯星 悠 氏	30分

Open 10:30

Close 1日 17:00
2日 16:30

『商品カード』が添付されている商品は
『商品』と『商品カード』をレジにお持ちください
『商品カード』の添付のない小物商品は
そのままレジにお持ちください

購入されない『商品カード』の確保はご遠慮ください

お願いとおことわり

ご精算前の商品確保はできません
お買い上げ商品の保管はスペースの都合上ご容赦ください
ご精算は現金及びクレジットカードとさせていただきます
どちら様におかれましても掛売りはご容赦ください

商品の発送は佐川急便がご利用いただけます（有料）

イベント商品の為、新品商品の初期不良を除き
返品・交換はできません

お買い求め頂いた商品に関してのお問合せは
(株)ワタナベ楽器店 サウンドシステム大阪営業所
tel 06-6374-0931 (月一金 9:30~18:30)
土日祝：休業

即売会会場の8階ホワイエには
5階メインホール前の受付にて入場登録後
メインホールホワイエ内のエスカレーターで
ご入場いただけます
エレベーターでは会場に入場できません

商品の補充はございません
両日とも商品がなくなり次第
展示即売会は終了とさせていただきます
予めご了承ください



Start 10:25

10:25	試聴会スタート
	前半
10:30	1 BOSE PROFESSIONAL
10:55	2 QSC
11:20	3 Fulcrum Acoustic
11:45	4 JBL PROFESSIONAL
12:10	5 Marc Soundsystems
12:35	6 d&b audiotechnik
13:00	7 L-Acoustics
13:25	8 NEXO
13:50	休憩 (約20分)
	後半
14:10	9 CODA AUDIO
14:35	10 MARTN AUDIO
15:00	11 K-ARRAY
15:25	12 RCF
15:50	13 Meyer Sound
16:15	14 ADAMSON
16:40	15 TW AUDiO
17:05	終了

進行の都合により時間が前後する場合がございます。予めご了承下さい

出 展

- ADAMSON リワイアー(株)
- BOSE PROFESSIONAL BOSE PROFESSIONAL
- CODA AUDIO ヒビノインターサウンド(株)
- d&b audiotechnik ディーアンドビー・オーディオテクニク・ジャパン(株)
- Fulcrum Acoustic Fulcrum Acoustic Japan(株)
- JBL PROFESSIONAL ヒビノ(株)
- K-ARRAY (株)オーディオブレインズ
- L-Acoustics ベステックオーディオ(株)
- Marc Soundsystems マール・サウンドシステムズ
- MARTIN AUDIO (株)オーディオブレインズ
- Meyer Sound (株)アートウィズ
- NEXO (株)ヤマハミュージックジャパン
- QSC QSC Asia,Limited
- RCF 音響特機(株)
- TW AUDiO (株)カエルワークス



試聴会内容

- PR原稿朗読
- 共通音源再生
- バンド演奏
- 各社プレゼンテーション

進 行

木嶋 ひろ子

バンド出演

- Vo アヤヲ
- EG 今堀 良昭
- Ba 大嶺 泰史
- Dr 辻川 郷

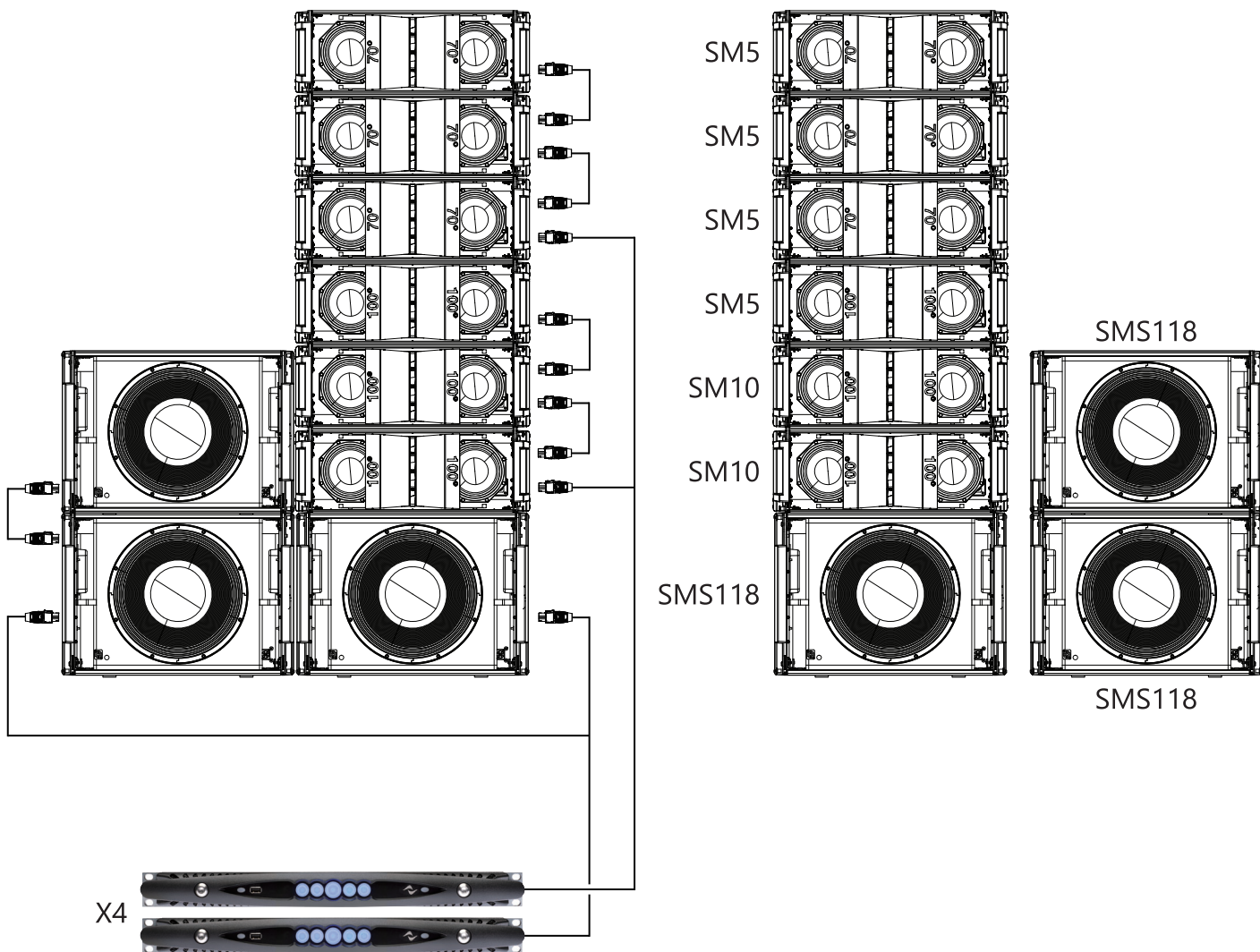

名 称	メーカー名	型 番	標準価格(税込)
2Wayフルレンジモジュール	BOSE PROFESSIONAL	SM5	オープンプライス
2Wayフルレンジモジュール	BOSE PROFESSIONAL	SM10	オープンプライス
18インチサブウーハー	BOSE PROFESSIONAL	SMS118	オープンプライス
DSP内蔵4chパワーアンプ	POWER SOFT	X4	オープンプライス



L Class
Simply brilliant.

LA112 Powered Line Array Loudspeaker 12-inch 2-way

Frequency Range **53 Hz – 20 kHz**
 Nominal Coverage **90° H x 15° V**
 Maximum Rated SPL **136 dB**
 Amplifier Class D **LF: 1600W / HF: 800 W**
 AC Power Consumption **100 VAC, 1.8 A**
 ✦ Dante

LS118 Powered 18-inch Subwoofer

Frequency Range **35Hz – 111 kHz**
 Maximum Rated SPL **138 dB**
 Amplifier Class D **LF: 4000W**
 AC Power Consumption **100 VAC, 3.6 A**
 ✦ Dante

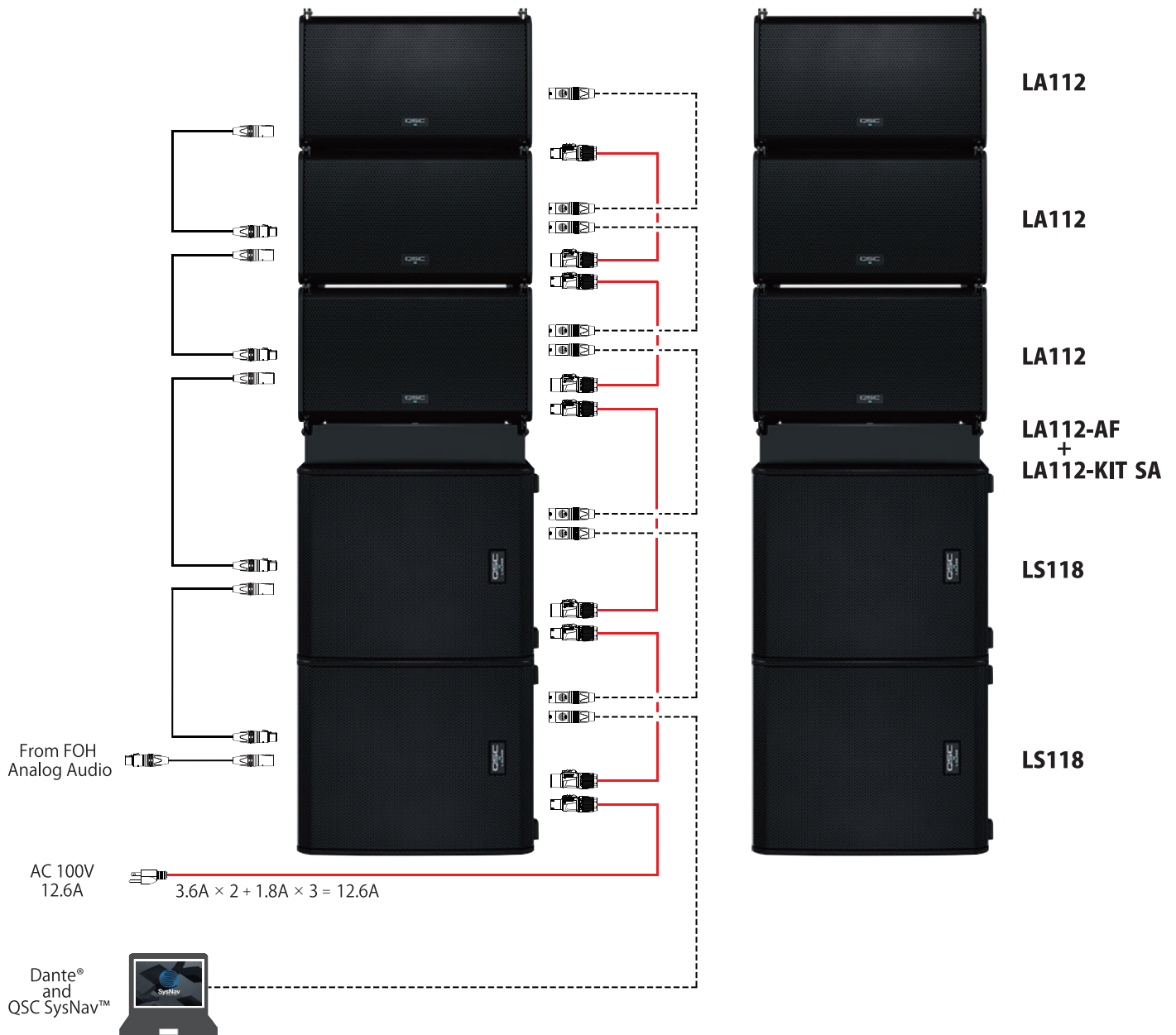

名称	メーカー名	型番	標準価格(税込)
パワードラインアレイスピーカー	QSC	LA112	オープンプライス
アレイフレーム	QSC	LA112-AF	オープンプライス
スタックアダプターキット	QSC	LA112-KIT-SA	オープンプライス
パワードサブウーファー	QSC	LS118	オープンプライス

CC Series



Powersoft
Unica 4L 9K4

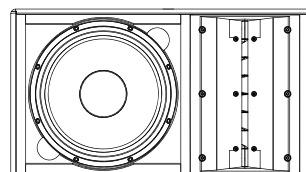

CC215

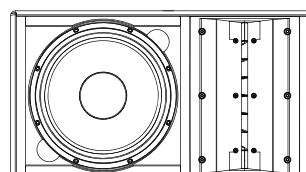

CC215

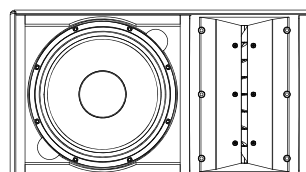

CC230

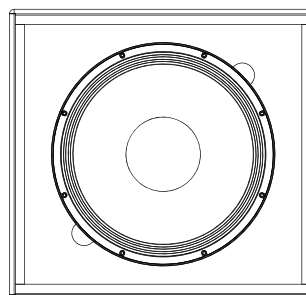

CCS18

【セッティングイメージ】

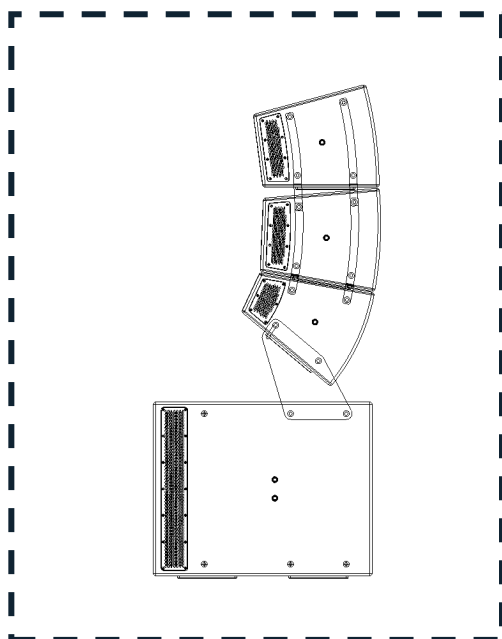

Fulcrum Acoustic Japan 株式会社

名 称	メーカー名	型 番	標準価格(税込)
Subcardioid Constant Curvature Loudspeaker	Fulcrum Acoustic	CC215	オープンプライス
Subcardioid Constant Curvature Loudspeaker	Fulcrum Acoustic	CC230	オープンプライス
Subcardioid Subwoofer	Fulcrum Acoustic	CCS18	オープンプライス
DSP内蔵パワーアンプ	Powersoft	Unica 4L 9K4	オープンプライス

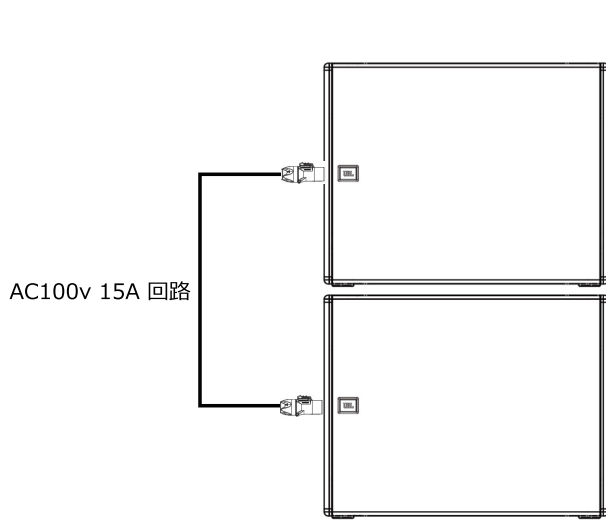

SRX915SF
(NEW)

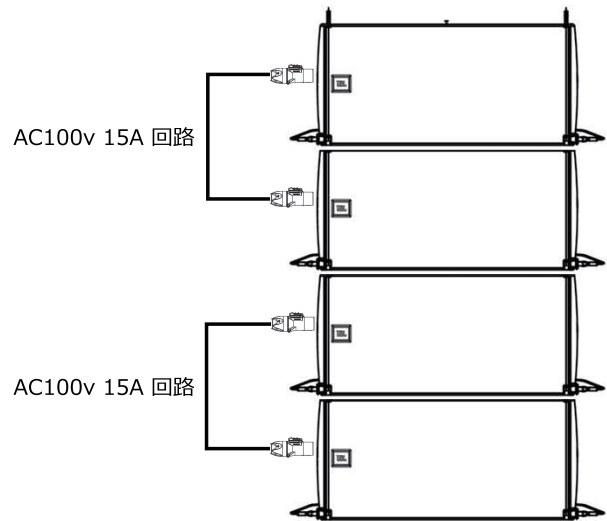

SRX906LA



SRX906LAは、パワードながら重量は16.8kgと軽量ですが出音は繊細かつパワフルです。中小規模の現場で最も活躍しやすいラインアレイとなっています。初めてのラインアレイとしても最適なスピーカーシステムとなっています。是非、出音をご確認ください！

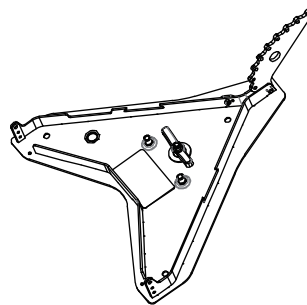

SRX906LA BP

セッティングイメージ(下手)

HIBINO

ヒビノマーケティング Div.

名 称	メーカー名	型 番	標準価格(税込)
パワード・ライン・アレイ・スピーカー	JBL Professional	SRX906LA	オープンプライス
パワード・サブウーファー	JBL Professional	SRX915SF	オープンプライス
ベースプレート(グランドスタック用)	JBL Professional	SRX906LA BP	オープンプライス

ラインアレイシステム MJ10 & MJB118-L

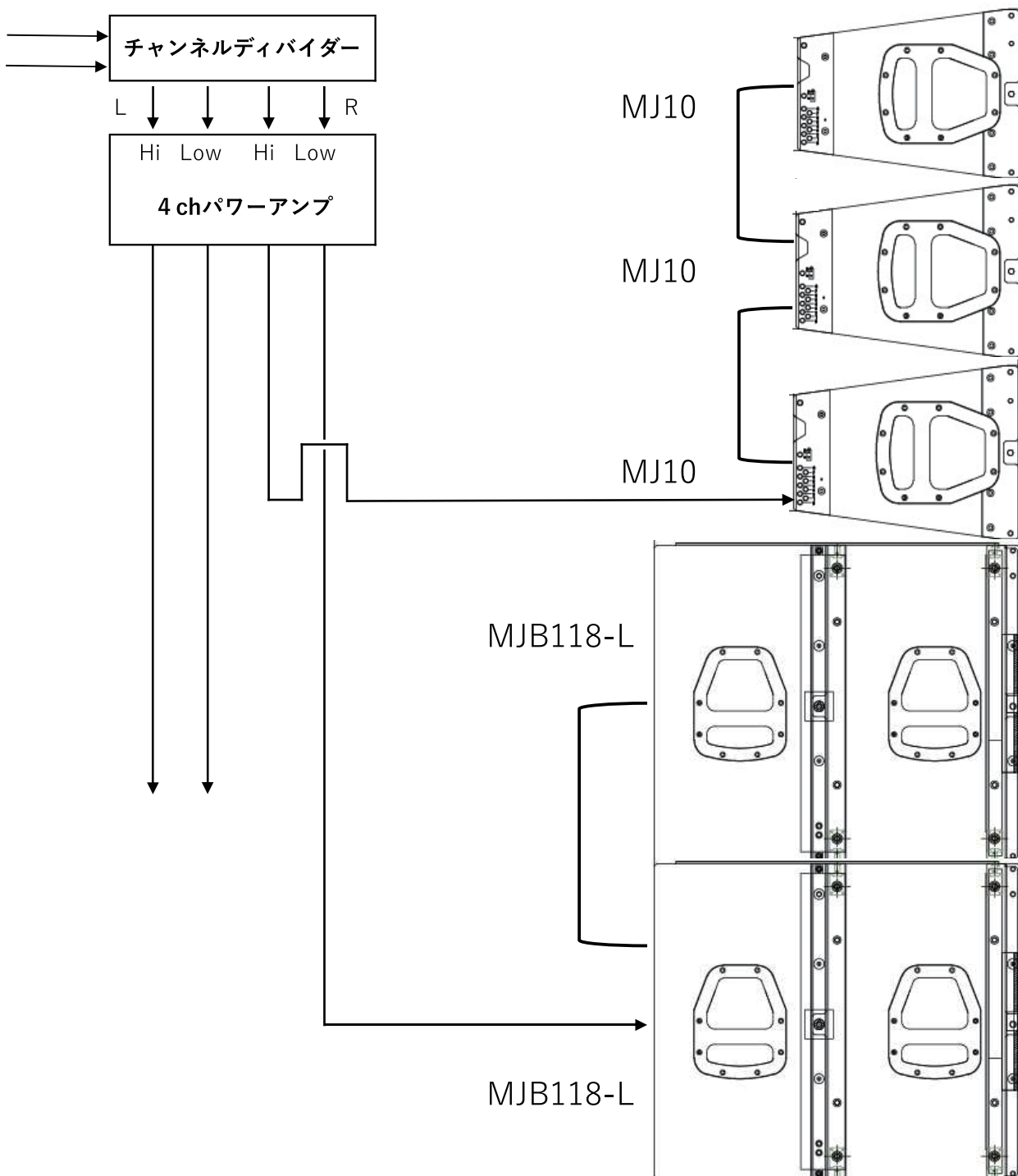

名 称	メーカー名	型 番	標準価格(税込)
10インチツインTOP	マール・サウンドシステムズ	MJ10	¥174,900
18インチSUB	マール・サウンドシステムズ	MJB118-L	¥174,900
チャンネルディバイダー	DBX	Driverack PA2	¥110,000
パワーアンプ	LAB.GRUPPEN	FP6000Q	—

System plot.

CCL8 loudspeaker

CCL subwoofer

D40 amplifier

R1 Remote control

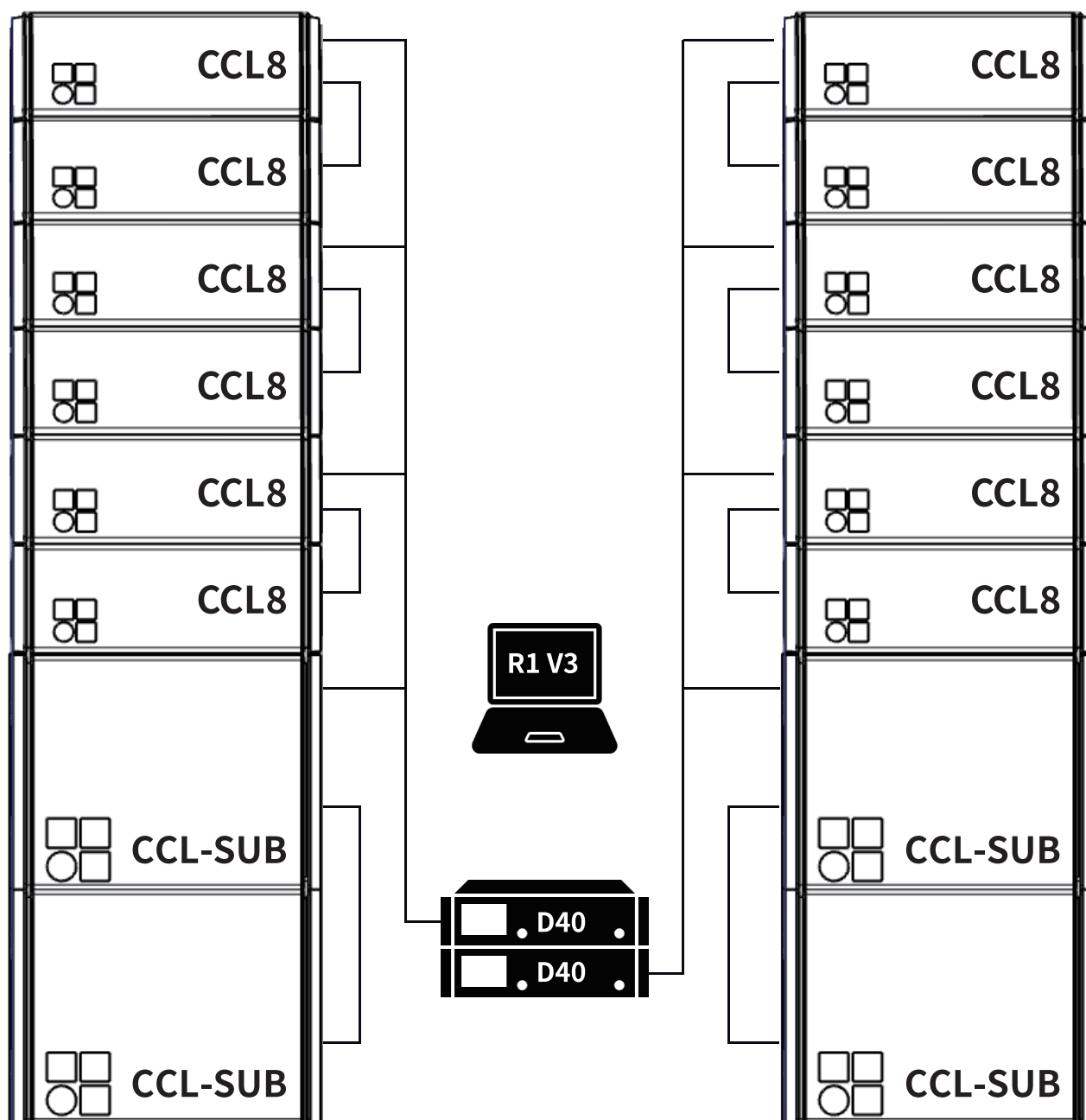

Copyright 2023. All rights reserved.

名 称	メーカー名	型 番	標準価格(税込)
CCL8 loudspeaker	d&b audiotechnik	Z0880	オープンプライス
CCL subwoofer	d&b audiotechnik	Z0884	オープンプライス
CCL Stack adapter	d&b audiotechnik	Z5825	オープンプライス
D40 amplifier	d&b audiotechnik	Z2850	オープンプライス



L-Acoustics K2 System

Sound Festa 2026

Kシリーズの一つであるK2は大規模なアプリケーションのために設計されたフルレンジラインソースシステムです。K1と同様の原音に忠実でパワフルな音響特性を、より軽量で柔軟性のあるエンクロージャーに収めたK2は、国内外のツアーやフェスティバル、スポーツイベントに最適です。

K2は35Hzまでのフルレンジ帯域幅と強化されたLFコンターを備え、147dBの強力な出力を誇り、パフォーマンスと重量の比率では記録的な存在です。

K2は柔軟性を高めるためにPanflex™を採用しています。1台のエンクロージャーで左右対称の70°、110°、非対称の90°の4つの水平指向性パターンを実現しています。パンフレックスとエレメント間角度の組み合わせにより、精度の高いオーディエンスカバレッジとスムーズなSPL分布を提供します。

COVERAGE MAPPING

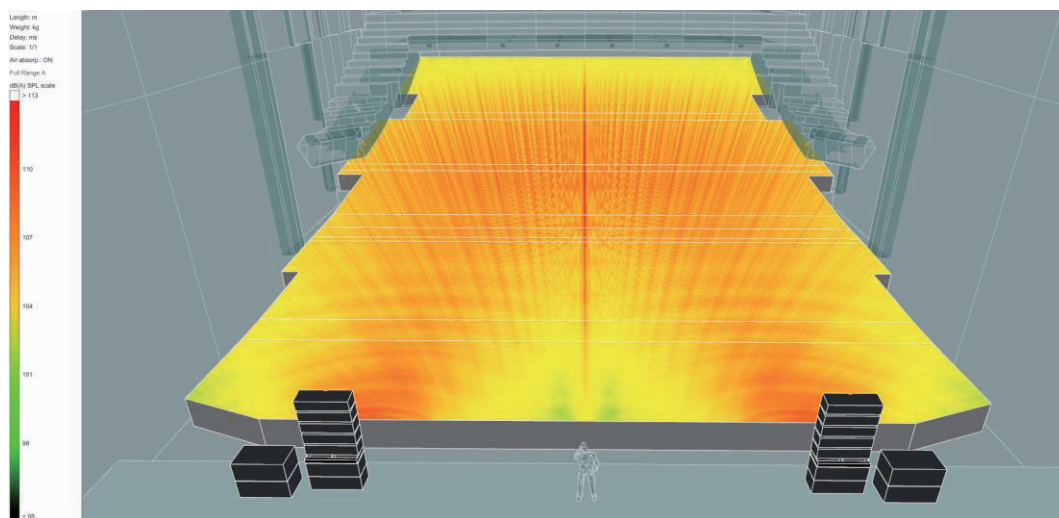

SYNOPTIC (Per Side)

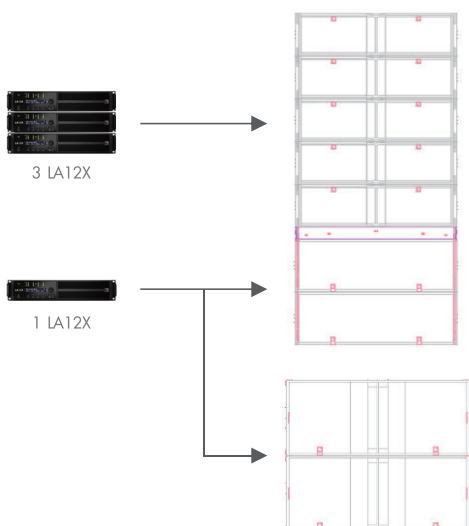

EQUIPMENT LIST

Qty	Ref	Description	Price
10	K2	3-way active WST enclosure: 2 x 12" LF + 4 x 6.5" MF + 2 x 3" HF diaphragm	open price
4	K1-SB	Subwoofer : 2 x 15"	open price
4	KS28	Flyable subwoofer: 2 x 18"	open price
8	LA12X	Amplified controller with PFC 4 x 2600 W/4 Ohms. Ethernet network. AES/EBU. AVB	open price



NXAMP4x4mk2 -1			
ch 1	ch 2	ch 3	ch 4
L 20 × 2	B 218 × 1	M210 MF × 1	M210 HF × 1



NXAMP4x4mk2 -2			
ch 1	ch 2	ch 3	ch 4
L 20 × 2	B 218 × 1	M210 MF × 1	M210 HF × 1

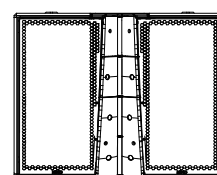
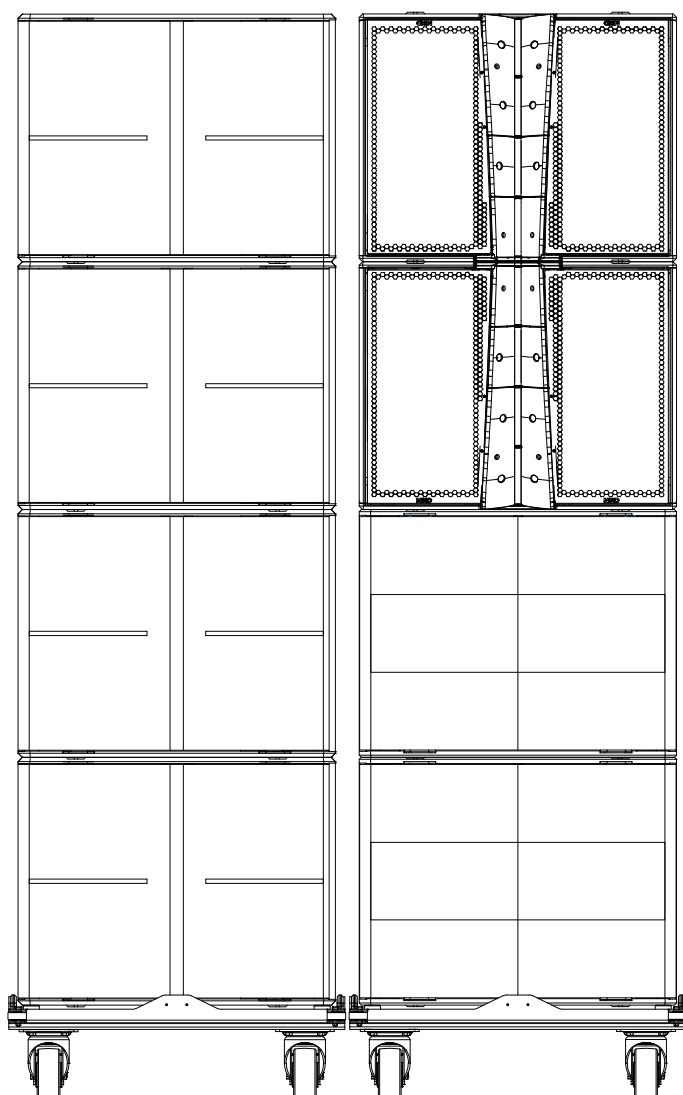

-Main Module-
M210

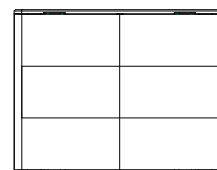

-Bass Module-
B218

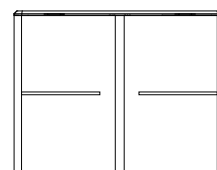

-Sub-bass Module-
L20

名 称	メーカー名	型 番	標準価格(税込)
メインモジュール(MF:10"×2 / HF:3"×4)	NEXO	M210	オープンプライス
ベースモジュール(18"×2)	NEXO	B218	オープンプライス
サブベースモジュール(20"×1)	NEXO	L20	オープンプライス
パワードデジタルTDコントローラー(4x1900W @8Ω)	NEXO	NXAMP4x4mk2	オープンプライス



システム構成図

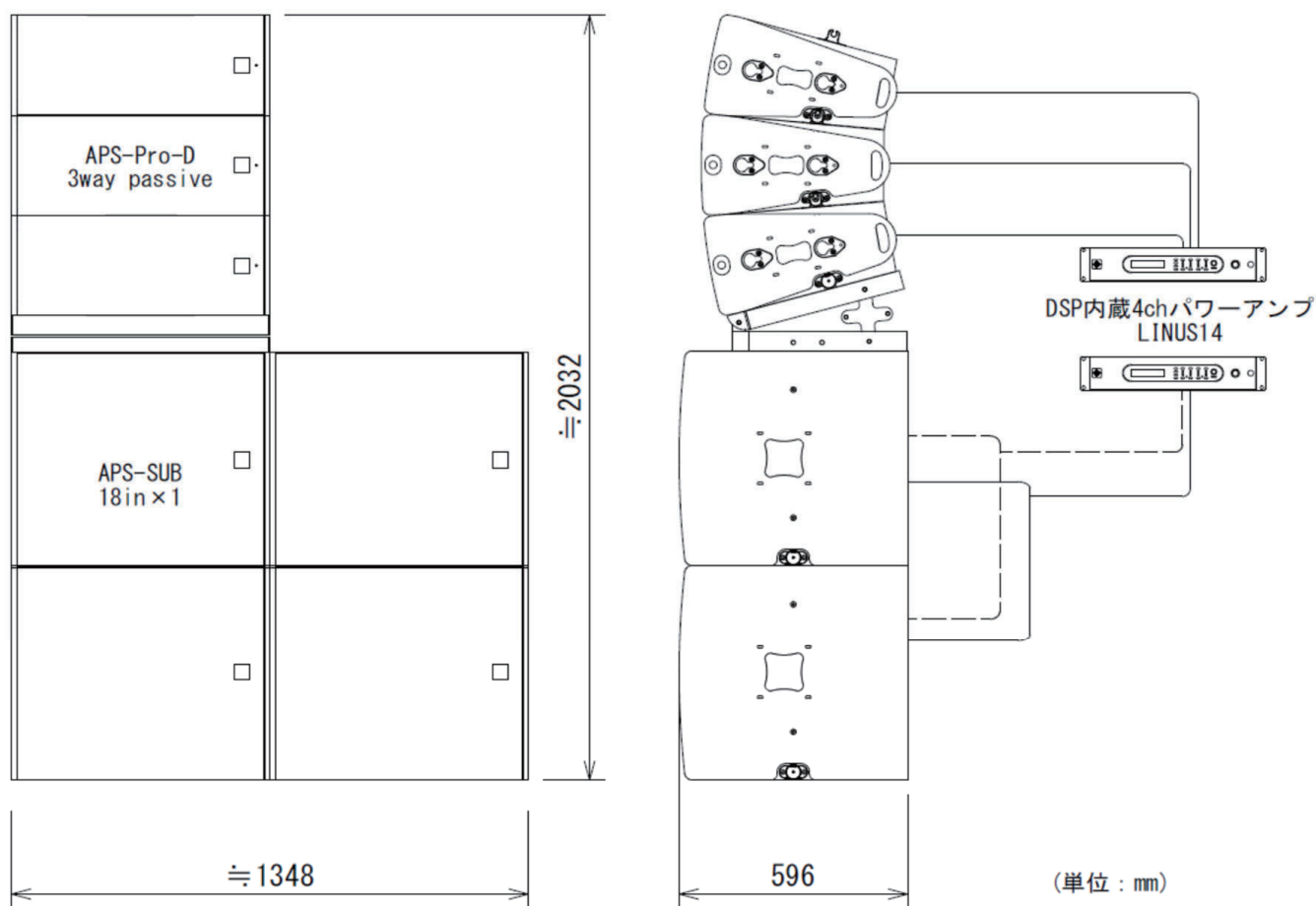

名 称	メーカー名	型 番	標準価格(税込)
APS-Pro-D	CODA Audio	APS-Pro-D	オープンプライス
APS-SUB	CODA Audio	APS-SUB	オープンプライス
LINUS T-RACK	CODA Audio	LINUS T-RACK	オープンプライス



Unite Your Audience

The Martin Audio Experience

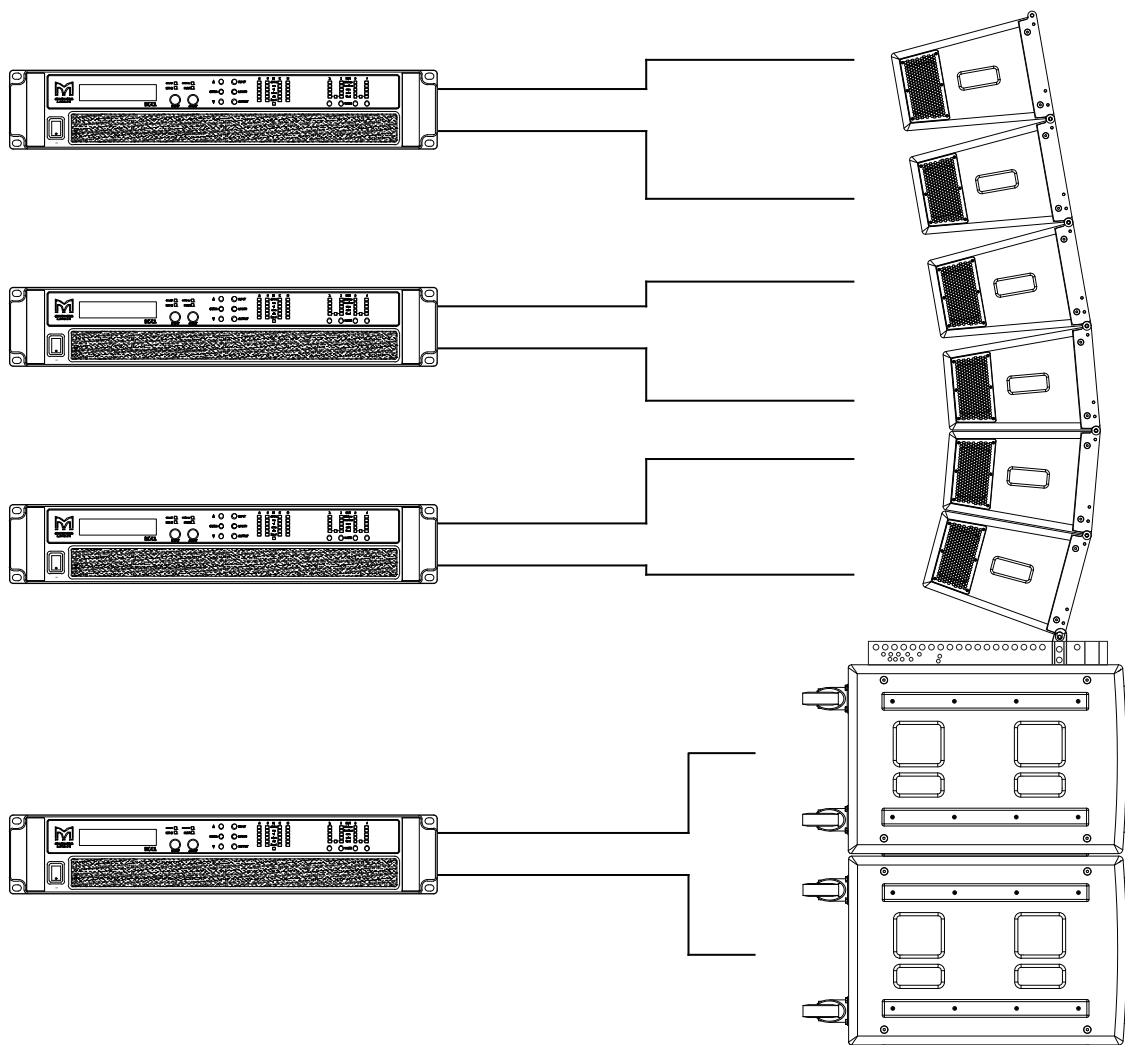

名 称	メーカー名	型 番	標準価格(税込)
3ウェイ・パイアンプ・ラインアレイモジュール	MARTIN AUDIO	WPC	オープンプライス
グランドスタック用金具	MARTIN AUDIO	SX218WPC-GRID-J	オープンプライス
18インチデュアルサブウーファー	MARTIN AUDIO	SX218	オープンプライス
4ch専用アンプ	MARTIN AUDIO	IK42-DANTE	オープンプライス

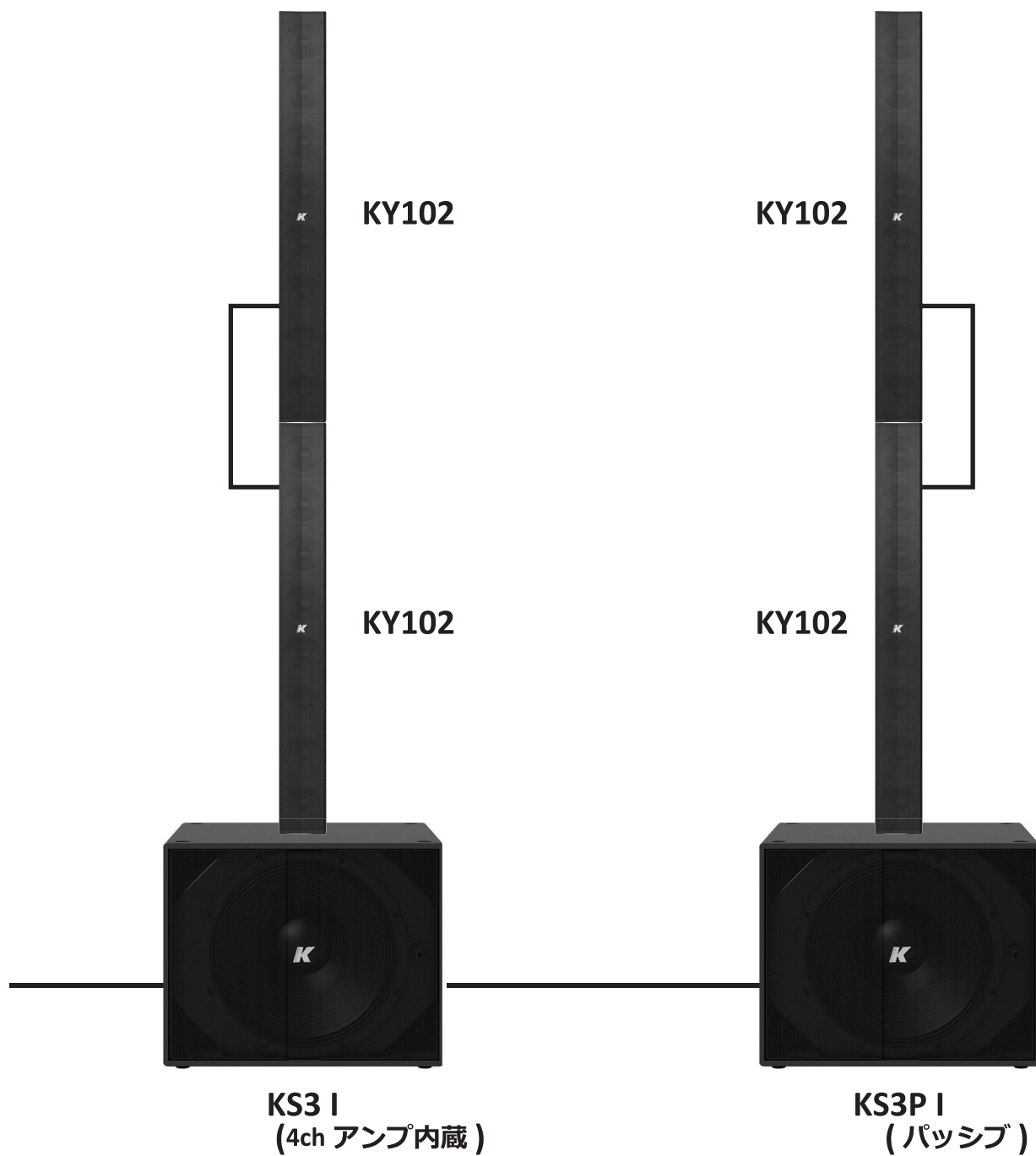

名 称	メーカー名	型 番	標準価格(税込)
パッシブアレイスピーカー	K-array	Kayman-KY102	オープンプライス
アクティブサブウーファー	K-array	Thunder-KS3 I	オープンプライス
パッシブサブウーファー	K-array	Thunder-KS3P I	オープンプライス



GTX 7C

COMPACT CARDIOID LINE ARRAY

GTS 16C

HIGH-PERFORMANCE
FLYABLE CARDIOID SUBWOOFER

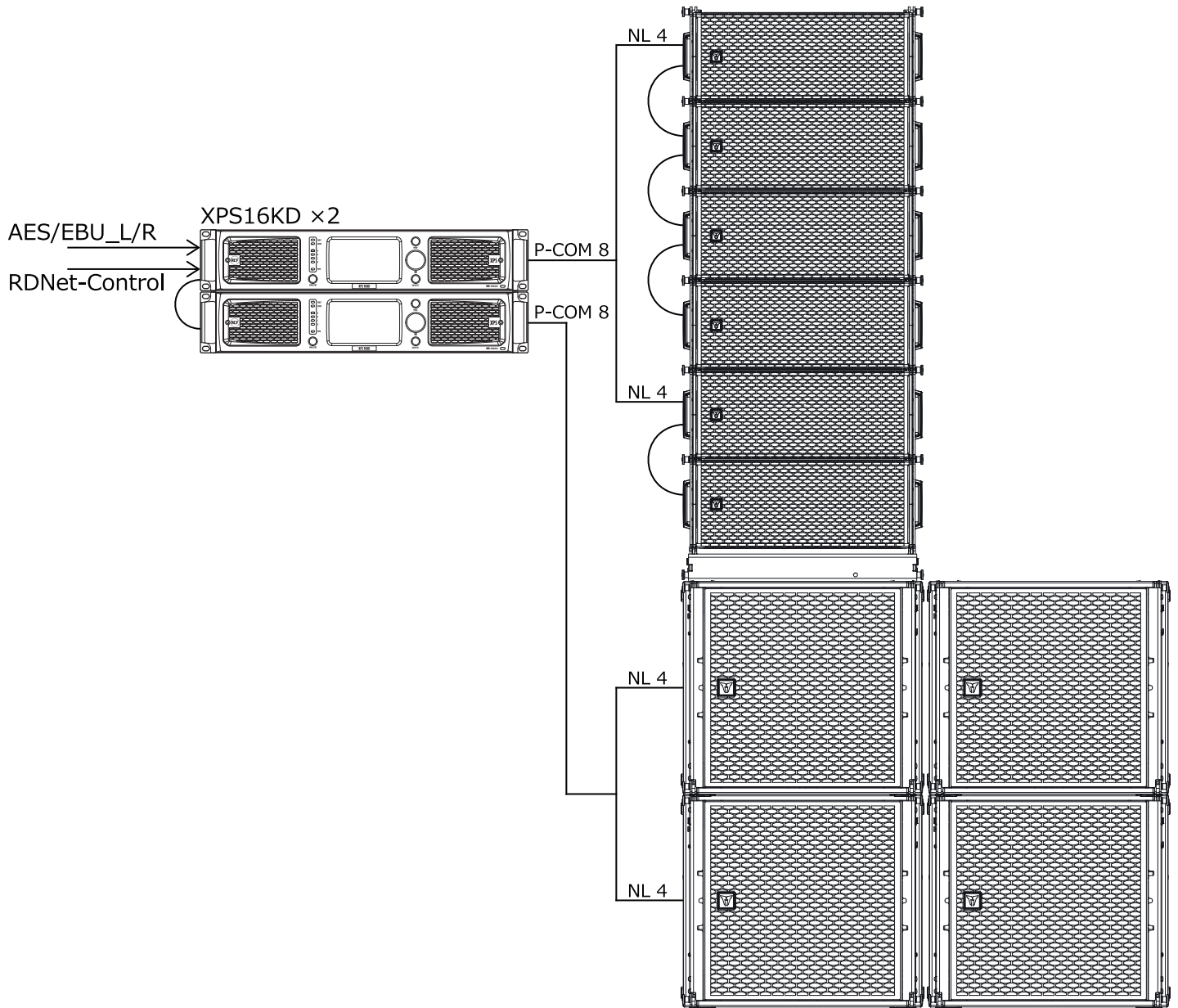

名 称	メーカー名	型 番	標準価格(税込)
ハッシュ カーディオイド ラインレイ モジュール [2×7"×3"/2×5.5"]	TT+ Audio	GTX7C	オープンプライス
ハッシュ カーディオイド サブウーファー [1×16"/1×14"]	TT+ Audio	GTS16C	オープンプライス
ClassD ハワ- アンプリファイア[4×4,000W@2,7Ω]+Dante	RCF	XPS16KD	オープンプライス

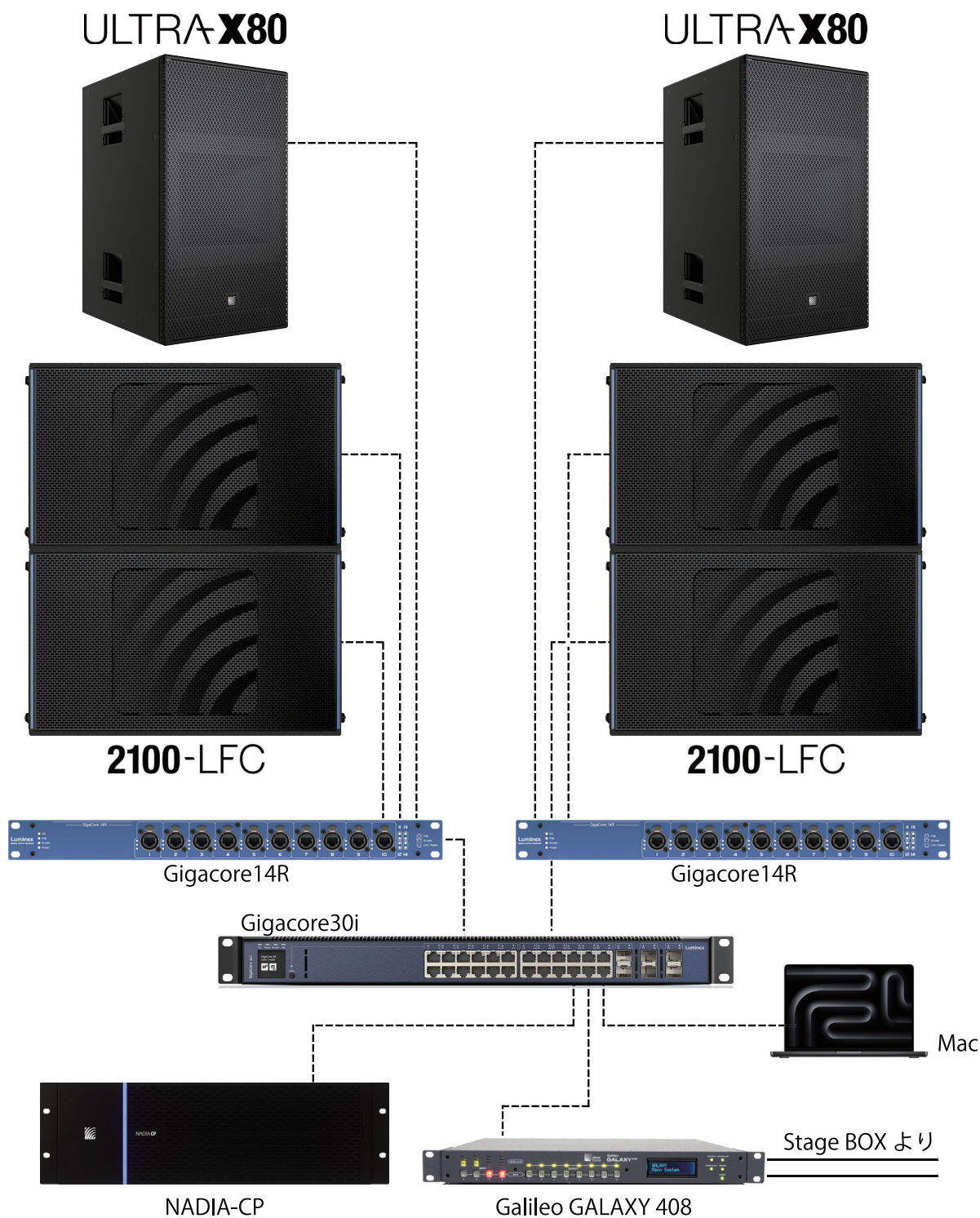

名 称	メーカー名	型 番	標準価格(税込)
ワイドカバレッジスピーカー	Meyer Sound	ULTRA-X80	オープンプライス
大規模サブウーファ	Meyer Sound	2100-LFC	オープンプライス
ネットワークプロセッサ	Meyer Sound	Galilo GALAXY 408	オープンプライス
マトリックスコアプロセッサ	Meyer Sound	NADIA-CP	オープンプライス
ネットワークスイッチ	LUMINEX	Gigacore14R	—
ネットワークスイッチ	LUMINEX	Gigacore30i	¥887,000

ライブサウンドにおいて世界的に評価の高いカナダのスピーカーブランド ADAMSON。代名詞であるケヴラー素材のドライバーユニットを含め、一貫して自社生産されるスピーカーシステムが圧倒的な明瞭性とハイスピードなサウンドを届けます。同社最高峰モデルラインアレイとして業界最高クラスのパフォーマンスを誇ります。精密に設計された軽量アルミニウム製の骨組み構造「E-Capsule」を採用。航空機グレードのスチール製「Autolock™ リギングシステム」を強固にマウントし、安全かつスピーディーな設営・撤収を可能にしています。

● E12 (12インチ・ラインアレイ・キャビネット)

Frequency Range (+/-3dB)	60 Hz - 18 kHz
Nominal Directivity (-6dB)	H110° x V8°
Maximum Peak SPL**	145 dB
Components LF	2x ND12-S 12"Kevlar Driver
Components MF	1x YX7 7" Neodymium Driver
Components HF	1x NH4TA2 4" Diaphragm / 1.5" Compression Driver
Nominal Impedance	8 Ω
Power Handling (AES/Peak)	LF 2x800 / 2x3200 W
Power Handling (AES/Peak)	MF 350 / 1400 W
Power Handling (AES/Peak)	HF 160 / 640 W
Height Front	358mm
Width	1111mm
Depth	543mm
Weight	59.9kg
Supported Processing	Lake



● E219 (2x19インチ・サブウーファー)

Frequency Range (+/-3dB)	28 Hz - 90 Hz
Maximum Peak SPL**	144 dB
Components	SD19 19" Kevlar Neodymium Driver
Nominal Impedance	8 Ω
Power Handling(AES/Peak)	2x1600 / 2x6400 W
Height Front	597mm
Width	1440mm
Depth	889mm
Weight	106kg
Supported Processing	Lake

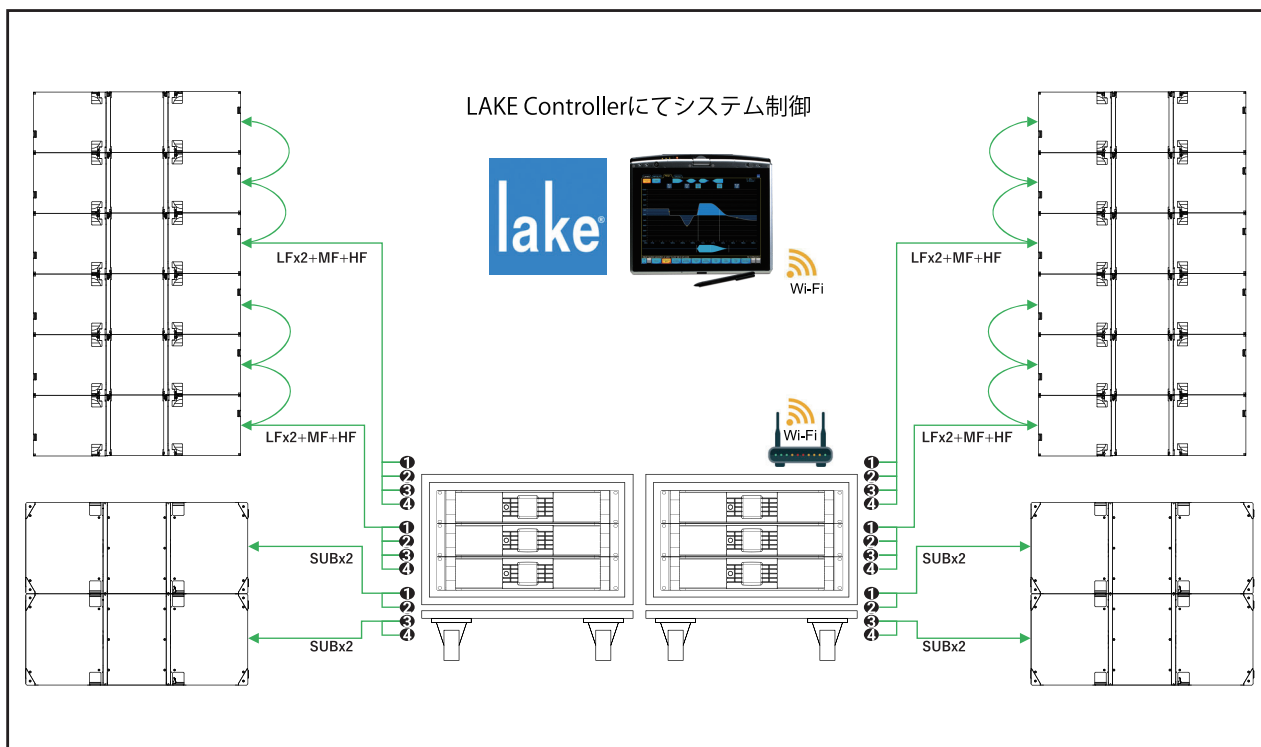

リワイアー株式会社 www.rewire.co.jp TEL06-6310-1941 info@rewire.co.jp

名称	メーカー名	型番	標準価格(税込)
12 inch 3-way Line Array Cabinet	ADAMSON	E12	オープンプライス
19 inch Sub Woofer	ADAMSON	E219	オープンプライス
4-ch Amplifier with DSP (20,000W)	Lab Gruppen	PLM20K44	オープンプライス
Lake Processor	Lab Gruppen	PLMに内蔵	

VERA20 + VERA S32 System Configuration

VERA20 : ミドルクラスラインアレイスピーカー

VERA S32 : バイアンプカーディオイドサブウーファー

Powersoft UNICA 4T 20K4 : Dante対応 4チャンネルパワープラットフォーム

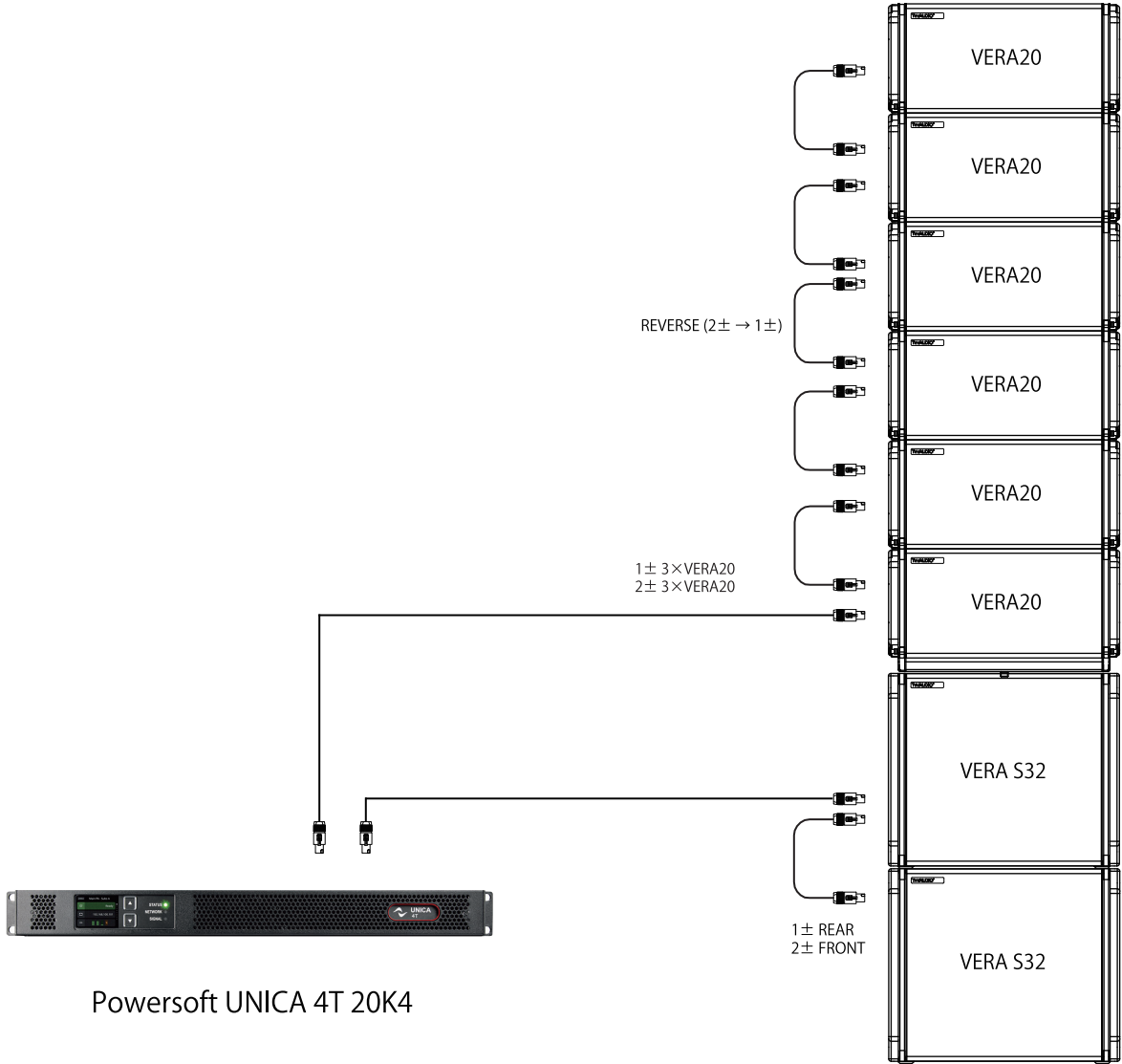

Powersoft UNICA 4T 20K4

名 称	メーカー名	型 番	標準価格(税込)
ミドルクラスラインアレイスピーカー	TW AUDiO	VERA20	オープンプライス
カーディオイドサブウーファー	TW AUDiO	VERA S32	オープンプライス
4ch DSP内蔵パワーアンプ	Powersoft	UNICA 4T 20K4	オープンプライス

出展社一覧

社名	郵便番号	所在地	電話番号	fax番号	小間番号
(株)アートウイズ	134-0003	東京都江戸川区春江町5-11-2	03-5667-9682	03-5667-9683	5604
(株)アートボックスクリエイト	134-0084	東京都江戸川区東葛西6-6-5 スワームマンション3-201	03-6808-4229	03-6808-4252	5406
(株)EASS	106-0045	東京都港区麻布十番3-1-5 502	03-5442-2400		5階主催者控室
(株)映像センター	135-0062	東京都江東区東雲2-9-12 AVCスクウェア	03-3527-8660	03-3527-8666	6101
(株)エーディテクノ	541-0053	大阪府大阪市中央区本町3-1-10	06-6451-0050	03-3262-3353	5605
(株)STJレンテック	550-0002	大阪府大阪市西区江戸堀1-18-35	06-6443-3325		5701
(株)エミライ	135-0091	東京都港区台場2-3-2 台場フロンティアビル4 F	03-6779-4080	03-6779-5480	5702
(株)エムエスアイジャパン大阪	664-0002	兵庫県伊丹市荻野6-48-2	072-778-1871	072-778-0277	5101
(株)オーディオテクニカ	532-0011	大阪府大阪市淀川区西中島4-13-17	06-6755-9871	06-6755-9873	5606
(株)オーディオブレインズ	564-0051	大阪府吹田市豊津町53-19	044-888-6761	044-888-6762	5101
オタリテック(株)	169-0051	東京都新宿区西早稲田3-30-16	03-6457-6021	03-5285-5281	5603
音響特機(株)	541-0048	大阪府大阪市中央区瓦町4-2-14 京阪神瓦町ビル 7F	06-4708-4186	06-4708-4187	5502
(株)カエルワークス	135-0002	東京都江東区住吉1-19-1-102	03-6423-1858	03-6423-1878	5401
カナル電気(株)	530-0001	大阪府大阪市北区梅田1-2-2-1100 大阪駅前第2ビル 11F	06-6348-1023	06-6348-1045	7101
キクタニミュージック(株)	488-0054	愛知県尾張旭市稲葉町2-120-1	0561-53-3007	0561-53-1741	6303
QSC Asia, Limited	150-0043	東京都渋谷区道玄坂1-21-1 渋谷マークシティ W22F	03-4360-5591		5303
グラフィカ(株)	812-0861	福岡県福岡市博多区浦田1-9-11	050-3188-5157	050-3535-9168	7104
コモドマッティーナ(株)	110-0013	東京都台東区入谷1-27-5 共栄入谷ビル 7F	03-5808-5912	03-5808-5913	6202
SEETRONIC JAPAN (株) Advance Bloom	573-0124	大阪府枚方市津田西町1-17-26 3号地	072-896-8426		7103
(株)ジースターサウンドズ(同)	536-0006	大阪府大阪市城東区野江2 11-16-101	06-7182-9175	06-7182-9175	6201
(株)シネマ工房	614-8175	京都府八幡市上津屋石ノ塔70	075-971-0310	075-971-0320	5202
ジャトー(株)	530-0053	大阪府大阪市北区末広町1-22	06-6313-1351	06-6313-4963	5404
シンテック(株) / CES Industrial(株)	658-0082	兵庫県神戸市東灘区魚崎北町5-3-19	078-891-5813	078-891-5814	5304
ゼンハイザージャパン(株)	107-0062	東京都港区南青山1-1-1 新青山ビル 西館7F	03-6406-8917	03-3408-8940	5105
宝電機工業(株)	226-0012	神奈川県横浜市緑区上山1-4-2	045-933-2326	045-933-2903	5703
ティアック(株)	206-8530	東京都多摩市落合1-47	042-356-9137	042-356-9185	5403
ディーアンドビー・オーディオテクニク・ジャパン(株)	224-0023	神奈川県横浜市都筑区東山田4-33-7	045-595-4001	045-595-4002	7階701・702号室
(有)Digicom	454-0012	愛知県名古屋市中川区尾頭橋3-11-15	052-324-8385	052-324-8386	5501
ノイトリック(株)	103-0004	東京都中央区東日本橋3-7-19 友泉東日本橋駅前ビル	03-3663-4733	03-3663-4796	6203
長谷川工業(株)	550-0002	大阪府大阪市西区江戸堀2-1-1 江戸堀センタービル 14F	06-6446-1807	06-6446-1846	5102
パナソニックコネク(株) 現場ソリューションカンパニー	532-0003	大阪府大阪市淀川区宮原4-5-41 新大阪第2NKビル	06-6150-9380		6302
(有)パブリックアドレス	136-0082	東京都江東区新木場1-8-6	03-3521-8255		5106
(有)パルス	371-0235	群馬県前橋市滝窪町1258-1	027-280-2585	027-280-2587	6402
Powersoft S.p.A	108-0073	東京都港区三田4-1-27 FBR三田ビルディング 9F	070-1270-6210		5201
ピーテック(株)	157-0064	東京都世田谷区給田3-33-9	03-3305-5112	03-3305-5113	5103
ヒビノ(株)	564-0051	大阪府吹田市豊津町18-8	06-6339-3890	06-6339-3891	5405/5503
ヒビノインターサウンド(株)	564-0051	大阪府吹田市豊津町18-8	06-6339-3890	06-6339-3891	5405/5503
ブラックマジックデザイン(株)	153-0041	東京都目黒区駒場4-7-2 GREE WAY駒場 PART II	03-5465-2101	03-5465-2103	5402
Fulcrum Acoustic Japan(株)	108-0075	東京都港区港南2-16-1 品川イーストワンタワー 4F	03-6890-4071	06-6339-3891	5704
ベストテックオーディオ(株)	564-0063	大阪府吹田市江坂町1-7-3 オスカ第3ビル	06-6386-8822	06-6386-8833	5104
BOSE PROFESSIONAL	542-0076	大阪府大阪市中央区難波5-1-60 なんばスカイオ 27F WeWork内	0120-007-048		6102
星野楽器販売(株)	488-0067	愛知県尾張旭市南原山町石原136-1	0561-65-5600	0561-76-6061	5302
マール・サウンドシステムズ	915-0051	福井県越前市帆山町5-8-5	090-3765-9020		
マス工房	426-0087	静岡県藤枝市音羽町1-2-12	054-641-1512	054-644-8723	6301
(株)メディア・インテグレーション	150-0041	東京都渋谷区神南1-4-8 神南渡辺ビル 2F	03-3477-1492		5407
(株)ヤマハミュージックジャパン	556-0011	大阪府大阪市浪速区難波中1-13-17 ナンパ辻本ビル 6F	06-6649-9116	06-6649-9333	7102
ライブギア(株)	550-0015	大阪府大阪市西区南堀江4-17-18	06-6537-9205	06-6537-9206	7103
リワイアー(株)	564-0063	大阪府吹田市江坂町2-18-17	06-6310-1941	06-6310-1943	5301
ルミネックスジャパン(株)	141-0001	東京都品川区北品川5-4-14 イマス北品川ビル 2F	03-6417-9653	03-6417-9654	5601
(株)レスター	108-0075	東京都港区港南2-10-9 レスタービルディング	03-5715-2491		5602
ローランド(株)	135-0091	東京都港区台場2-3-5 台場ガーデンシティビル 12F	080-4091-3962		5705
(株)ワタナベ楽器店	604-0904	京都府京都市中京区西草堂町184-3 ワタナベビル	075-241-1356	075-212-0616	6401

次回開催

サウンドフェスタ2027
SOUND FESTA 2027 **31st**

グランキューブ大阪（大阪国際会議場）10階

2027年
6月30(水)・7月1(木)

詳細随時更新

<https://sound-festa.com>



諸般の事情により変更する場合がございます。予めご了承ください

5階 展示小間

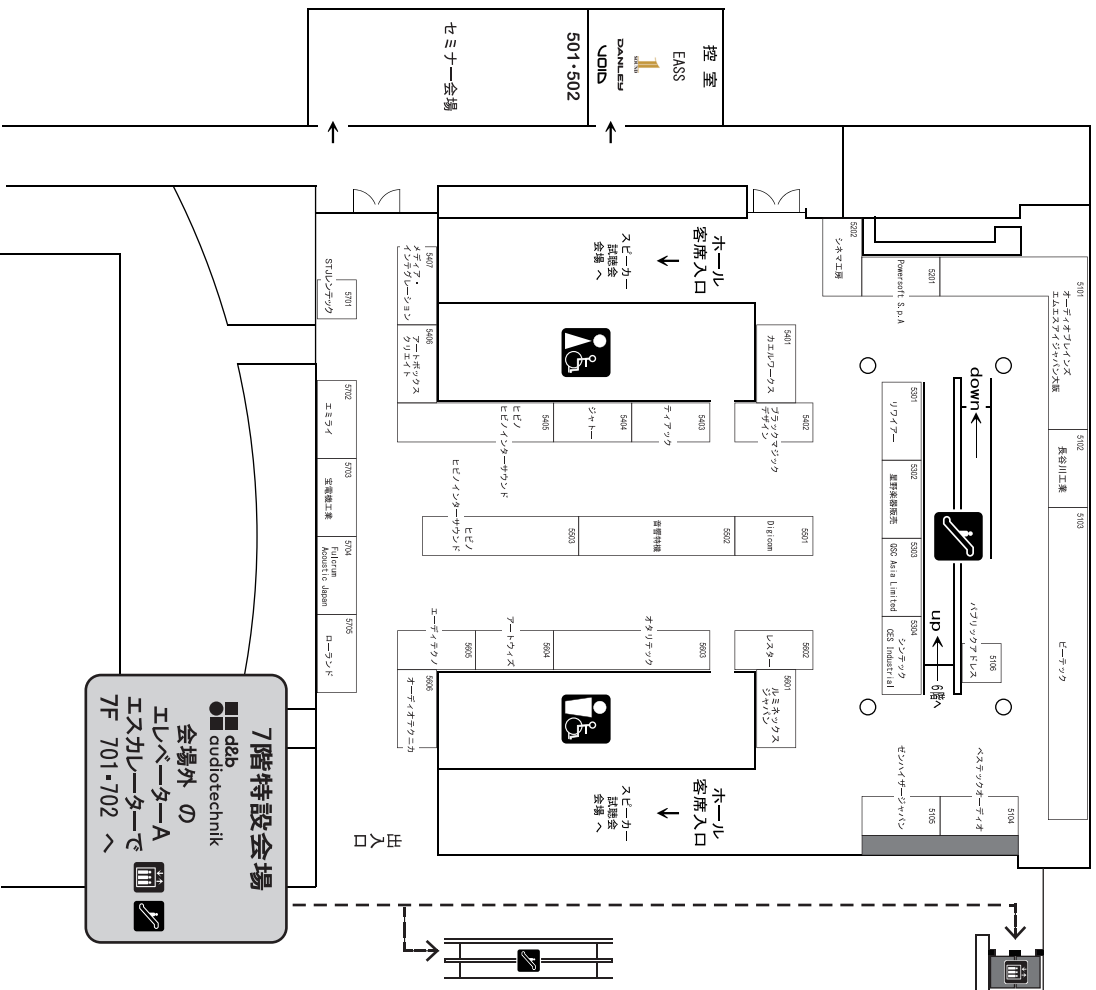

6階 展示小間

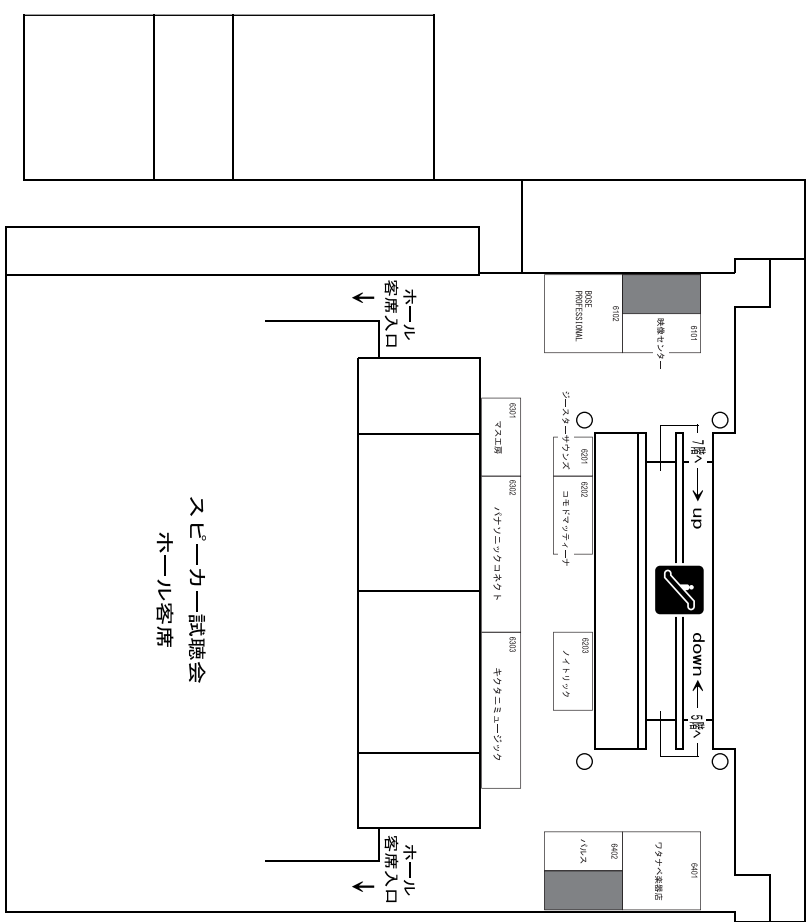

7階 展示小間

